

HỘI THẢO KHOA HỌC “LÃNH ĐẠO, QUẢN LÝ KHU VỰC CÔNG TRONG BỐI CẢNH CHUYỂN ĐỔI SỐ”

TÁC ĐỘNG CỦA SỰ LIÊM CHÍNH HÀNH VI LÃNH ĐẠO ĐẾN HIỆU QUẢ LÀM VIỆC CỦA NHÂN VIÊN TRONG KHU VỰC CÔNG Ở TP. HỒ CHÍ MINH

Tác giả: Đoàn Bảo Sơn^{1,*}; Trần Tuấn Ngọc¹

¹Khoa Kinh tế và Quản lý công, Trường Đại học Mở TP. Hồ Chí Minh

*Email: son.db@ou.edu.vn; ORCID ID: <https://orcid.org/0000-0003-4420-9001>

Hà Nội, ngày 28 tháng 3 năm 2024

HỘI THẢO KHOA HỌC “LÃNH ĐẠO, QUẢN LÝ KHU VỰC CÔNG TRONG BỐI CẢNH CHUYỂN ĐỔI SỐ”

NỘI DUNG TRÌNH BÀY

- 1. Giới thiệu**
- 2. Cơ sở lý thuyết và mô hình nghiên cứu**
- 3. Phương pháp nghiên cứu**
- 4. Kết quả nghiên cứu**
- 5. Đóng góp lý thuyết và hàm ý chính sách**
- 6. Kết luận và hướng nghiên cứu tiếp theo**

HỘI THẢO KHOA HỌC “LÃNH ĐẠO, QUẢN LÝ KHU VỰC CÔNG TRONG BỐI CẢNH CHUYỂN ĐỔI SỐ”

1. Giới thiệu

- Hiệu quả làm việc (*Job Performance*) đề cập đến kết quả của sự phù hợp giữa hành vi của một người và yêu cầu công việc/nhiệm vụ (Brief & Weiss, 2002; Vuong, 2021).
- Bối cảnh chuyển đổi số và xây dựng đô thị thông minh → CBCC cần phải năng động, sáng tạo và nâng cao hiệu quả làm việc
- Lãnh đạo tạo nền tảng cho việc thực hiện và thúc đẩy các bên liên quan hành động khi thực hiện chuyển đổi số (AlNuaimi et al., 2022).
- Sự liêm chính trong hành vi của lãnh đạo (*Behavioral Integrity*) sẽ liên kết tầm nhìn của lãnh đạo với hành vi mong muốn của nhân viên nên nó là tiền đề quan trọng để nâng cao hiệu quả làm việc (Simons et al., 2022).

HỘI THẢO KHOA HỌC “LÃNH ĐẠO, QUẢN LÝ KHU VỰC CÔNG TRONG BỐI CẢNH CHUYỂN ĐỔI SỐ”

1. Giới thiệu (tt)

- Động lực phụng sự công (*Public Service Motivation*) là cơ chế chính giải thích cách các lãnh đạo tác động đến hiệu quả của nhân viên trong khu vực công (Paarlberg & Lavigna, 2010; Ritz et al., 2021; Schwarz et al., 2020)
- ⇒ Sử dụng lý thuyết trao đổi xã hội (**Social Exchange Theory - SET**) để giải thích các cơ chế tác động của liên chính hành vi lãnh đạo (BI) đối với hiệu quả làm việc của CBCCC với vai trò trung gian của PSM và niềm tin vào lãnh đạo (TRU)

HỘI THẢO KHOA HỌC “LÃNH ĐẠO, QUẢN LÝ KHU VỰC CÔNG TRONG BỐI CẢNH CHUYỂN ĐỔI SỐ”

1. Giới thiệu (tt)

❖ Câu hỏi nghiên cứu:

1. Mô hình lý thuyết mối quan hệ giữa BI, PSM, TRU và JP của CBCC trong bối cảnh chuyển đổi số tại TP. HCM là gì ?
2. Mức độ tác động trực tiếp của BI đối với JP như thế nào ?
3. PSM và TRU có vai trò trung gian như thế nào trong mối quan hệ giữa BI và hiệu quả làm việc của CBCC tại TP. HCM ?

HỘI THẢO KHOA HỌC “LÃNH ĐẠO, QUẢN LÝ KHU VỰC CÔNG TRONG BỐI CẢNH CHUYỂN ĐỔI SỐ”

2. Cơ sở lý thuyết và mô hình nghiên cứu

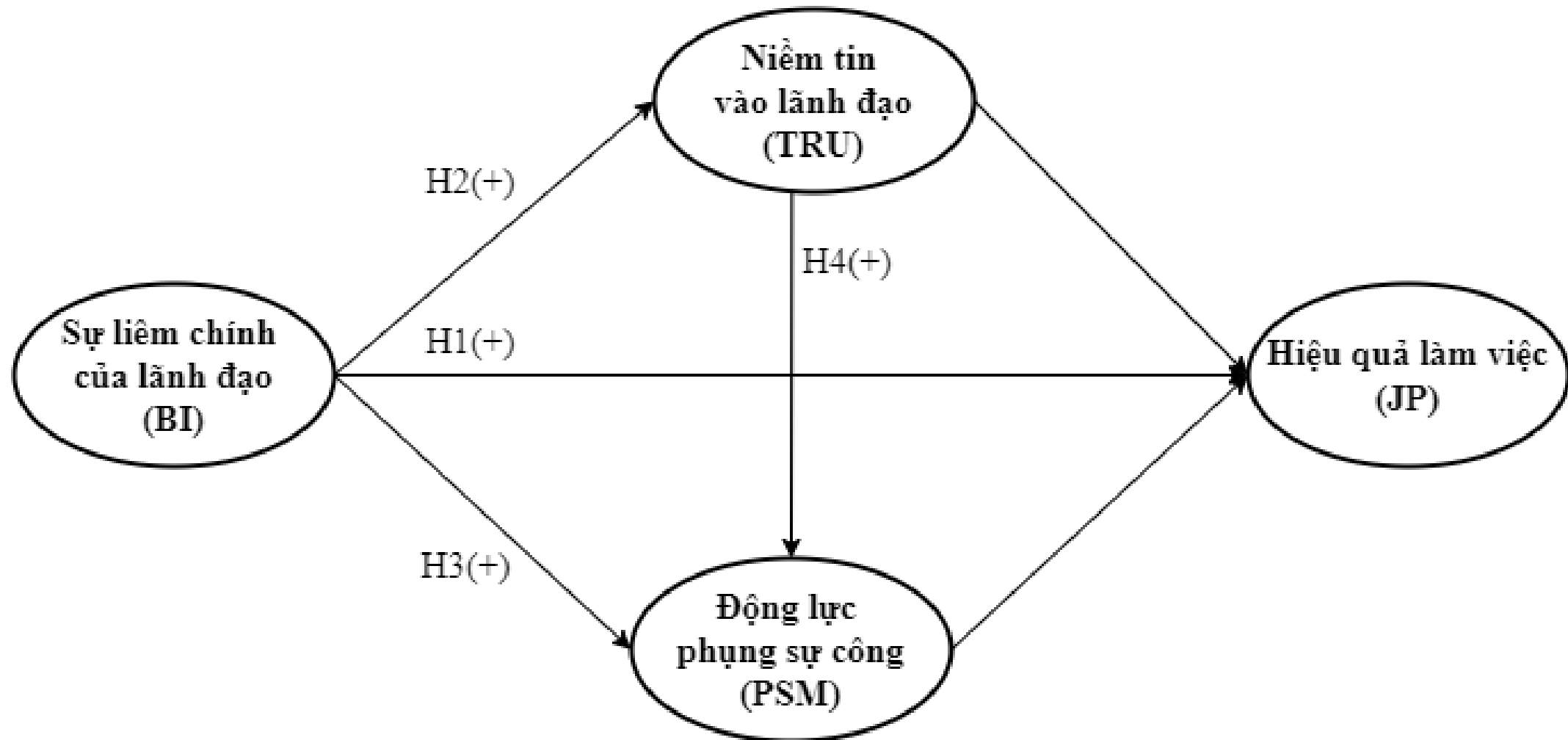

HỘI THẢO KHOA HỌC “LÃNH ĐẠO, QUẢN LÝ KHU VỰC CÔNG TRONG BỐI CẢNH CHUYỂN ĐỔI SỐ”

3. Phương pháp nghiên cứu

❖ Chọn mẫu và thu thập dữ liệu

- Tổng thể: CBCC đang công tác tại các UBND phường ở TP. Hồ Chí Minh
- Kỹ thuật lấy mẫu thuận tiện
- Cỡ mẫu: $N = 298$

❖ Thang đo:

- BI gồm 6 quan sát (BI1-BI6) theo Moorman và cộng sự (2013)
- PSM gồm 5 biến (PSM1-PSM5) theo Perry (1996)
- TRU có 4 biến (TRU1-TRU4) phát triển bởi Farh và cộng sự (1998)
- JP gồm 5 biến (JP1-JP3) tham khảo từ Janssen và Van Yperen (2004)

HỘI THẢO KHOA HỌC “LÃNH ĐẠO, QUẢN LÝ KHU VỰC CÔNG TRONG BỐI CẢNH CHUYỂN ĐỔI SỐ”

3. Phương pháp nghiên cứu (tt)

❖ Phân tích dữ liệu

- Mô hình phương trình cấu trúc (SEM): Phần mềm SPSS26 và AMOS24
- Quy trình 2 bước (Anderson & Gerbing, 1988):
 - Mô hình đo lường (CFA)
 - Mô hình cấu trúc

HỘI THẢO KHOA HỌC “LÃNH ĐẠO, QUẢN LÝ KHU VỰC CÔNG TRONG BỐI CẢNH CHUYỂN ĐỔI SỐ”

4. Kết quả nghiên cứu

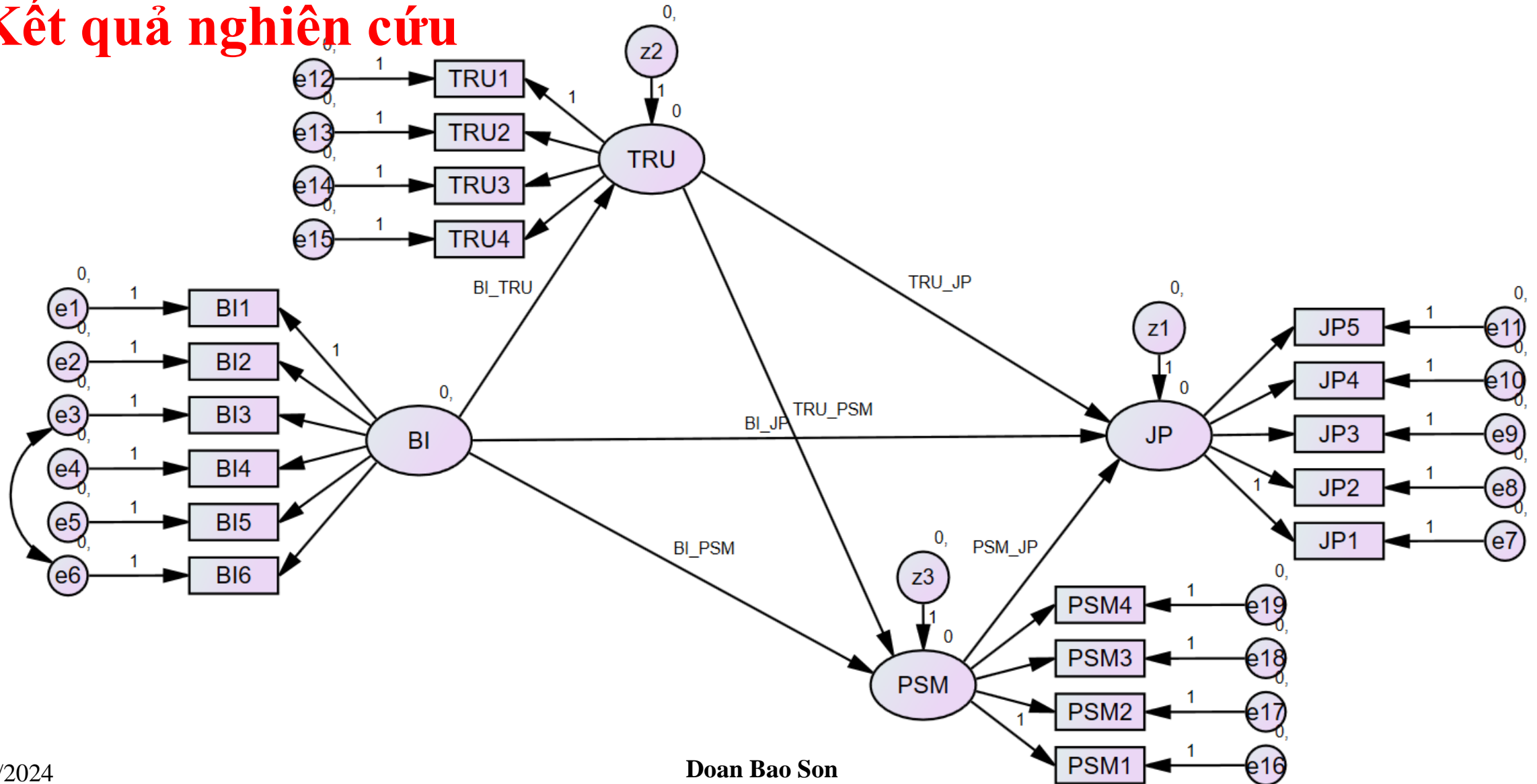

HỘI THẢO KHOA HỌC “LÃNH ĐẠO, QUẢN LÝ KHU VỰC CÔNG TRONG BỐI CẢNH CHUYỂN ĐỔI SỐ”

4. Kết quả nghiên cứu (tt)

❖ Kết quả kiểm định giả thuyết

Giả thuyết	Đề xuất	Trọng số hồi quy	Kết quả
H1: BI → JP	+	0,306***	Chấp nhận
H2: BI → TRU → JP	+	0,095**	Chấp nhận
H3: BI → PSM → JP	+	0,262***	Chấp nhận
H4: BI → TRU → PSM → JP	+	0,093**	Chấp nhận

HỘI THẢO KHOA HỌC “LÃNH ĐẠO, QUẢN LÝ KHU VỰC CÔNG TRONG BỐI CẢNH CHUYỂN ĐỔI SỐ”

5. Đóng góp lý thuyết và hàm ý chính sách

❖ Đóng góp lý thuyết

- Đây là một trong những nghiên cứu đầu tiên ở Việt Nam khám phá tác động tích cực của BI đối với JP của CBCC trong khu vực công bằng cách xây dựng và kiểm chứng mô hình gồm các nhân tố BI, TRU, PSM và JP dựa trên lý thuyết SET (Blau, 1964)
- Khám phá biến trung gian mới trong mối liên kết giữa sự liên chính hành vi lãnh đạo (BI) và hiệu quả làm việc là PSM.
- Chứng minh vai trò trung gian liên tiếp của niềm tin vào lãnh đạo (TRU) và PSM đối với quan hệ tích cực giữa sự liên chính lãnh đạo và hiệu quả làm việc của CBCC

HỘI THẢO KHOA HỌC “LÃNH ĐẠO, QUẢN LÝ KHU VỰC CÔNG TRONG BỐI CẢNH CHUYỂN ĐỔI SỐ”

❖ Hàm ý chính sách

- Các nhà quản lý nên nhận ra tầm quan trọng của việc giữ lời hứa, thống nhất giữa “nói và làm” đó là nhân tố để thúc đẩy hiệu quả làm việc của CBCCC → các lãnh đạo cần giữ lời hứa và tôn trọng lời hứa của họ
- Sự liêm chính lãnh đạo → động lực phụng sự công → hiệu quả làm việc
- Sự liêm chính lãnh đạo → niềm tin vào lãnh đạo → hiệu quả làm việc
- Chuyển đổi số là một sự thay đổi thể chế triệt để, tác động đến văn hóa tổ chức → các cơ quan, tổ chức cần phải xem xét làm thế nào để có được các nhà quản lý, lãnh đạo có kỹ năng và tố chất lãnh đạo phù hợp để thực hiện sự thay đổi đó thành công thông qua nâng cao hiệu quả làm việc của CBCCC

HỘI THẢO KHOA HỌC “LÃNH ĐẠO, QUẢN LÝ KHU VỰC CÔNG TRONG BỐI CẢNH CHUYỂN ĐỔI SỐ”

6. Kết luận và hướng nghiên cứu tiếp theo

❖ Kết luận

Dựa trên SET, nghiên cứu này khám phá các cơ chế tác động của BI đối với JP của CBCC với các tác động trung gian của PSM và TRU. Dựa trên 298 trả lời của đáp viên cùng với việc sử dụng mô hình cấu trúc tuyến tính (SEM), nghiên cứu này cung cấp bằng chứng rằng BI sẽ thúc đẩy trực tiếp hiệu quả làm việc của CBCC. Đồng thời BI cũng sẽ tác động tích cực đến PSM và TRU để từ đó nâng cao hiệu quả làm việc của CBCC.

HỘI THẢO KHOA HỌC “LÃNH ĐẠO, QUẢN LÝ KHU VỰC CÔNG TRONG BỐI CẢNH CHUYỂN ĐỔI SỐ”

6. Kết luận và hướng nghiên cứu tiếp theo (tt)

❖ Hạn chế và hướng nghiên cứu

- Mở rộng quy mô mẫu
- Bổ sung vào mô hình các biến trung gian như sự cam kết và sự liên chính hành vi của cấp dưới

HỘI THẢO KHOA HỌC “LÃNH ĐẠO, QUẢN LÝ KHU VỰC CÔNG TRONG BỐI CẢNH CHUYỂN ĐỔI SỐ”

